

Mezclador electrónico SUPREME

Referencias: **RES-150 / RES-152 / RES-157**

Descripción

Mezclador electrónico para lavabo con detección infrarroja. Particularmente robusto para sitios expuestos al vandalismo. Su elegante diseño aporta un estilo moderno y refinado a los baños públicos.

El grifo está diseñado para una instalación fácil y un mantenimiento sencillo, con todos los componentes integrados en su cuerpo.

La grifería electrónica preserva el agua, ahorra energía y optimiza la higiene en los sanitarios.

Características técnicas

Detección infrarroja con preajuste optimizado o ajustable por control remoto (duración del flujo, longitud de detección, parada temporal...).

Funciona con pila de 9 V integrada o externa bajo el lavabo, o transformador externo 230/9V.

Indicador luminoso de pila baja para reemplazo.

Parada de seguridad después de 90 segundos sin interrupción.

Enjuague periódico anti-legionela.

Cuerpo de latón macizo cromado.

Electroválvula integrada.

Caudal limitado a 6 L/min (a petición 1.3, 1.9 o 3 L/min).

Alimentación de agua fría y agua caliente.

Flexibles SPEX (resistentes a la desinfección con cloro y a elevaciones de temperatura) con válvulas antirretorno integradas. Filtros incluidos.

Presión de agua: 0.3 – 8.0 bars / Temperatura máxima 70°C.

CE. ACS. 3 años de garantía.

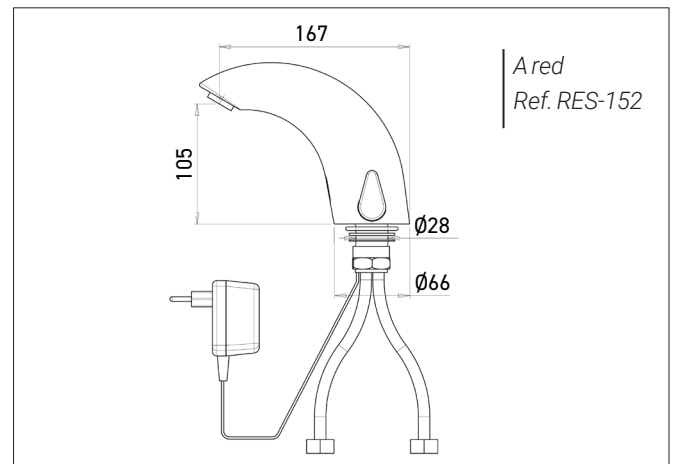
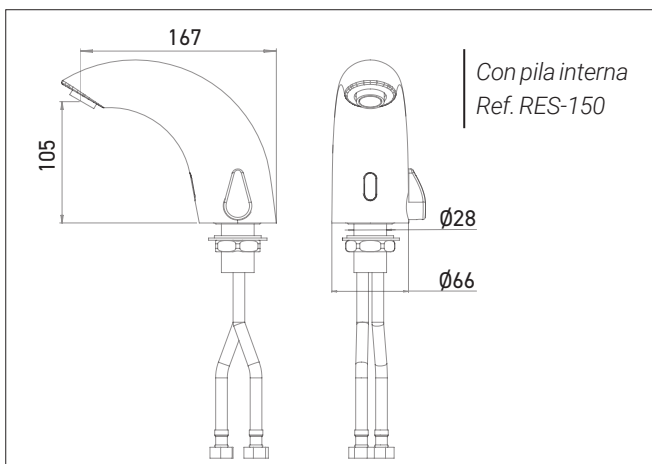

Referencias elección de modelos

Mezclador electrónico SUPREME

- **RES-150** pila interna
- **RES-152** a red
- **RES-157** pila externa

Opciones

- RES-31 Control remoto de ajuste
- RES-294 Transformador IP68 para alimentar hasta 4 grifos
- RES-295 Caja de conexión para alimentar hasta 10 grifos
- Acabados: Negro mate, PVD níquel cepillado, PVD dorado mate, bronce antiguo, PVD cobre (consultarnos)
- Caudal limitado 1.3, 1.9 o 3 L/min
- Aireador antirrobo
- Segundo «botón mezclador» para funcionamiento manual