

**Secamanos eléctrico de acero inoxidable FAST'AIR**Referencias: **SM-16 / SM-17****Descripción**

Secamanos eléctrico de acero inoxidable de alta velocidad sin contacto, fiable y robusto para espacios públicos de alta concurrencia.

Altamente eficiente con ahorro de energía.

Secado por cortina de aire caliente en 10 segundos.

Doble aislamiento eléctrico = puede instalarse a tan solo 0,6 m de un punto de agua.

Filtro Hepa.

**Antivandalismo.**

**Características técnicas**

Secamanos en acero inoxidable calidad AISI 304, acabado cepillado o brillante.

Interior en ABS ignífugo.

Detección infrarroja : 70 a 300 mm.

Voltaje de alimentación : 230 V 50/60Hz. Máx. 6,5A.

Aislamiento eléctrico : clase II.

Índice de protección : IP23.

Parada de seguridad : después de 1 min. 45 segundos sin interrupción.

Potencia : 1400 W (motor : 750 W - resistencia : 650 W).

Motor : corriente universal alterna. RPM : 2300.

Velocidad del aire : 525 km/h.

Temperatura de salida : 40°C (a 100 mm de distancia).

Nivel sonoro : 64 dB.

Tiempo de secado 10 segundos.

Filtro HEPA integrado.

Dimensiones : L260 x P180 x H330 mm.

Peso : 4,287 kg.

CE. Garantía 2 años.



SM-16

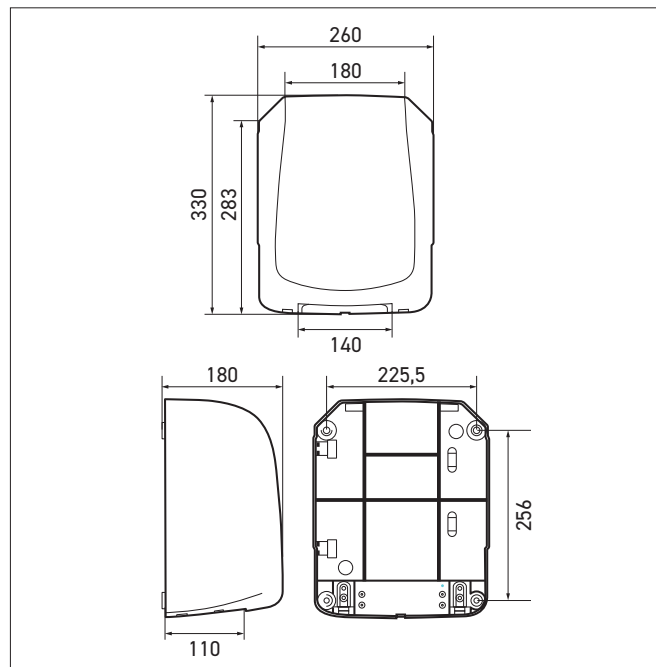

SM-17

**Referencias** elección de modelos

Secamanos eléctrico inox FAST'AIR

- **SM-16** acabado inox cepillado
- **SM-17** acabado inox brillante