

## Secamanos de pared RONDEO

Referencias: **SM-20 / SM-23**

### Descripción

Secamanos de pared sin contacto de alta calidad y gran velocidad, de diseño minimalista y fiable para uso intensivo.

Los usuarios pueden secarse las manos justo después de lavarlas y toda el agua va al lavabo, lo que simplifica el proceso de limpieza. Gracias al motor oculto del secamanos, solo el caño aparece en la pared, lo que permite ahorrar espacio en los sanitarios.

Filtro HEPA para unas propiedades higiénicas mejoradas.

Combinado en trío con el grifo de pared y el dispensador de jabón, este conjunto todo en uno mejora la higiene y facilita el lavado y el secado de manos.

### Características técnicas

Detección infrarroja 170 mm ± 20 mm, autoajustable o parámetros regulables por control remoto (alcance del sensor, tiempo de secado, tiempo de seguridad, parada temporal).

Voltaje de alimentación: 220-240 V 50-60Hz / 6,1-6,7 A / 1,34 - 1,6 KW.  
Consumo en espera: 0,3-0,4 W.

Parada de seguridad tras 60 segundos sin interrupción.

Caño de latón cromado Ø 45 mm L 220 mm.

Instalación en través de pared sobre panel de 1 a 35 mm o instalación empotrada.

Tiempo de secado 10-15 segundos.

Nivel sonoro mín. 70 dB - máx. 73,7 dB.

Caudal de aire 75-100 m/seg. regulable mediante botón externo.

Filtro HEPA.

Resistencia 450-900 W, ajustable.

Resistencia con termostato de seguridad de restablecimiento automático a 85° C. Fusible de corte a 142° C.

Motor con termostato de seguridad de restablecimiento automático a 95° C.

Clase 1. IP 34.

CE. Garantía 3 años.



RONDEO aire, agua & jabón

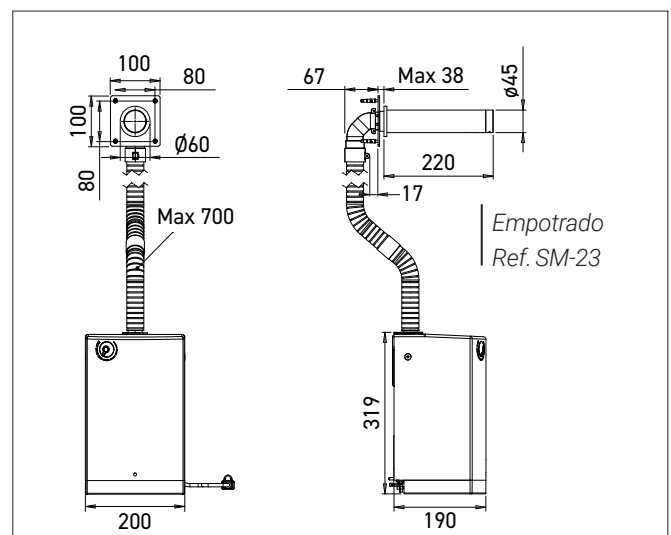
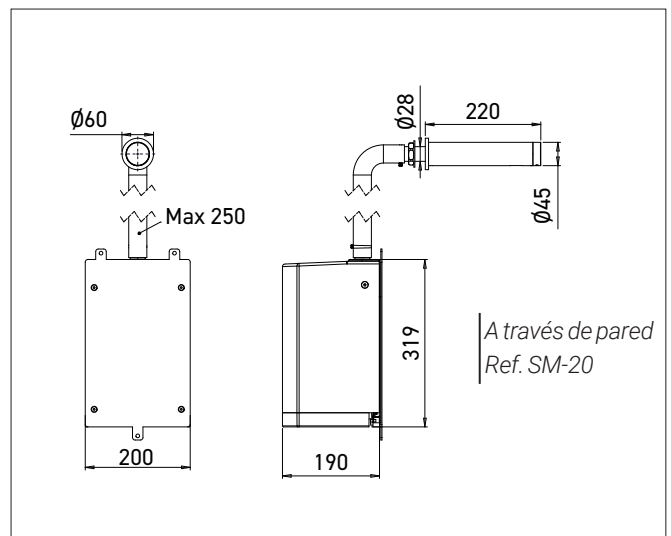

### Referencias elección de modelos

Secamanos Electrónico RONDEO

- **SM-20** versión a través de pared
- **SM-23** versión empotrada

### Opciones

- RES-31 Mando a distancia
- Acabados Negro Mate, Blanco Mate, PVD Dorado Mate, PVD Cobre
- Acabado acero inoxidable cepillado calidad AISI 316
- Dispensador de jabón y grifo de diseño a juego
- Integrado en bastidor de soporte de lavabo