



Secamanos eléctrico de acero inoxidable empotrado

Referencia: **SMH-91**

Descripción

Secamanos de acero inoxidable automático empotrado, con la ventaja principal de liberar espacio en los baños. Reduce también los riesgos de deterioro o robo y facilita el mantenimiento.

Está equipado con un motor sin escobillas, que funciona sin necesidad de cambiar los carbones.

Sopla aire caliente con bajo ruido, lo que es apreciable para los niños y los lugares que requieren un ambiente tranquilo.

Haz luminoso azul en funcionamiento para colocar las manos.

Antivandalismo.



Características técnicas

Funcionamiento por detección infrarroja.

Alcance de detección: 180 mm \pm 20 mm, regulable.

Alimentación: 230 AC, 50/60 Hz, 8,8 A, 2,02 kW.

Potencia consumida en espera: 1,5 W.

Parada de seguridad tras 60 segundos sin interrupción.

Frontal en acero inoxidable AISI 304 cepillado, espesor 2 mm.

Cierre mediante 4 tornillos antivandálicos.

Potencia nominal 2020 W.

Motor 100 W «brushless» sin escobillas.

Resistencia 1920 W.

Tiempo de secado: menos de 30 a 35 segundos.

Nivel sonoro silencioso: 63 \pm 3 dB a 1 m.

Velocidad del aire: 14,5 m/s.

Triple protección de seguridad:

- Motor con termostato de seguridad a 105° C

- Resistencia con termostato de seguridad a 87° C.

- Parada de la resistencia por fusible térmico a 142° C.

Dimensiones: L340 x P156 x H361 mm.

Huecos en la pared: L323 x P158 x H346 mm.

Peso neto: 9,2 kg.

Garantía 3 años. CE. Clase 1. IP21.

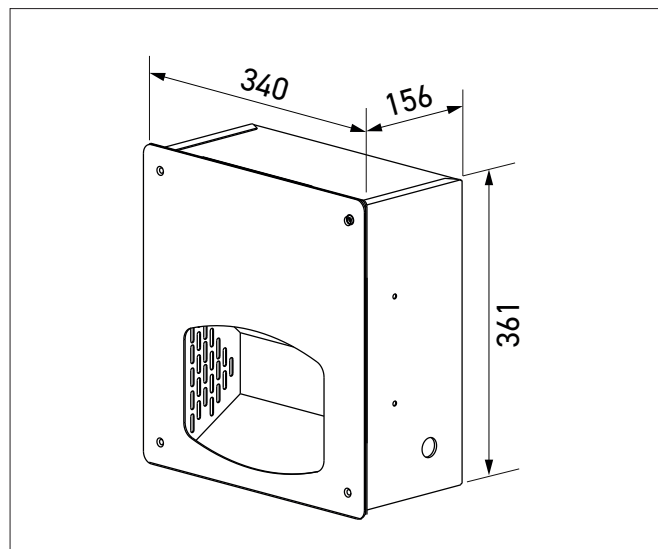

Certificaciones :



WEEE RoHS

Referencia

• **SMH-91** **inox cepillado**



+33 (0)2 47 92 23 31



info@autosanit.com



www.autosanit.com