

Porte-brosse WC inoxRéférence : **QT-61****Description**

Porte-brosse WC inox cylindrique, à fixation murale ou à poser.

Manche avec couvercle occultant l'intérieur.

Antivandalisme.

Facile d'entretien, longue durée de vie.

Caractéristiques techniques

Porte balai fabriqué en inox AISI 304, finition brossée ou brillante.

Dimensions : 380 x \varnothing 90 mm – 0.795 kg

Installation à poser ou murale.

Fixations incluses.

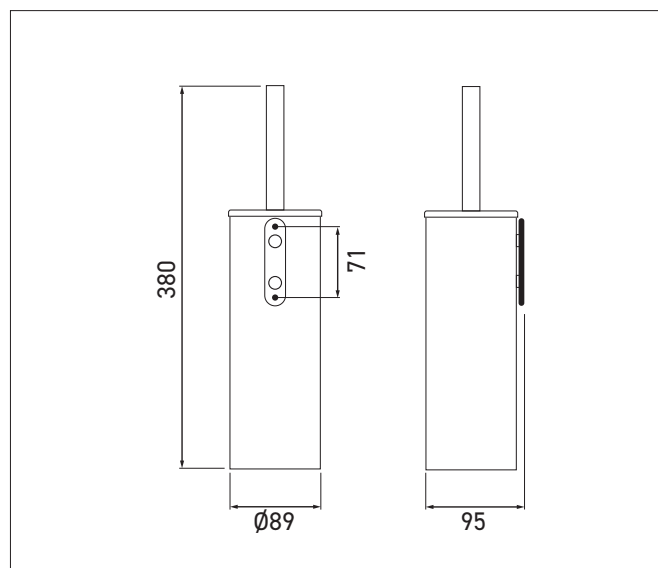
**Références** choix des modèles

Porte-Brosse WC Inox

- **QT-61** inox brossé
- **QT-61B** inox poli brillant

Options

- Brosse WC nylon blanche de rechange réf. QT-61RW1
- Ensemble manche, couvercle et brosse nylon réf. QT-61RW4